

# FEIDER MACHINES

HANDLEIDING

ELEKTRISCHE MIXER

Model :FM1800



**BUILDER SAS**  
**32, rue Aristide Bergès - ZI 31270 Cugnaux -**  
**Frankrijk MADE IN PRC:2021**

**Waarschuwing: Om het risico op letsel te verminderen, lees de gebruiksaanwijzing voor gebruik.**

## INHOUD

<b>1. INLEIDING .....</b>	<b>3</b>
<b>2. VEILIGHEIDSWAARSCHUWINGEN.....</b>	<b>3</b>
<b>3. JUIST GEBRUIK .....</b>	<b>5</b>
<b>4. HET PRODUCT .....</b>	<b>5</b>
<b>5. VOOR HET EERSTE GEBRUIK.....</b>	<b>7</b>
<b>6. OPERATIE.....</b>	<b>7</b>
<b>7. ONDERHOUD REINIGING EN OPSLAG .....</b>	<b>7</b>
<b>8. DISPOSAL .....</b>	<b>8</b>
<b>9. EG-VERKLARING VAN OVEREENSTEMMING.....</b>	<b>9</b>
<b>10. GARANTIE .....</b>	<b>10</b>
<b>11. PRODUCTSTORING.....</b>	<b>11</b>
<b>12. UITSLUITING VAN GARANTIE .....</b>	<b>12</b>

## 1. INLEIDING

---

Zorg ervoor dat u zich volledig vertrouwd maakt met de werking van het apparaat voordat u het voor het eerst gebruikt en dat u begrijpt hoe u correct met elektrisch gereedschap moet omgaan. Lees hiervoor de bijgevoegde gebruiksaanwijzing. Bewaar deze handleiding op een veilige plaats. Als u het apparaat aan iemand anders doorgeeft, zorg er dan voor dat u ook alle documentatie doorgeeft.

## 2. VEILIGHEIDSINSTRUCTIES

---

### ALGEMENE VEILIGHEIDSWAARSCHUWINGEN VOOR ELEKTRISCH GEREEDSCHAP



**WAARSCHUWING** Lees alle veiligheidswaarschuwingen, instructies, illustraties en specificaties die bij dit elektrische apparaat worden geleverd. *Het niet opvolgen van alle onderstaande instructies kan leiden tot elektrische schokken, brand en/of ernstig letsel.*

**Bewaar alle waarschuwingen en instructies voor toekomstig gebruik.**

*De term "elektrisch gereedschap" in de waarschuwingen verwijst naar uw elektrisch gereedschap met snoer of accu.*

#### 1) Veiligheid op de werkplek

- a) **Houd de werkplek schoon en goed verlicht.** *Rommelige of donkere plekken nodigen uit tot ongelukken.*
- b) **Gebruik elektrisch gereedschap niet in een explosieve omgeving, zoals in de aanwezigheid van brandbare vloeistoffen, gassen of stof.** *Elektrisch gereedschap veroorzaakt vonken die stof of dampen kunnen doen ontbranden.*
- c) **Houd kinderen en omstanders uit de buurt als u een elektrisch apparaat bedient.** *Door afleiding kunt u de controle verliezen.*

#### 2) Elektrische veiligheid

- a) **Stekkers van elektrisch gereedschap moeten bij het stopcontact passen. Wijzig nooit iets aan de stekker. Gebruik geen adapterstekkers voor geaard elektrisch gereedschap.** *Ongewijzigde stekkers en passende stopcontacten verminderen het risico van elektrische schokken.*
- b) **Vermijd lichaamscontact met geaarde oppervlakken, zoals leidingen, radiatoren, fornuizen en koelkasten.** *Er bestaat een verhoogd risico op elektrische schokken als uw lichaam geaard is.*
- c) **Stel elektrisch gereedschap niet bloot aan regen of natte omstandigheden. Als er water in een elektrisch apparaat komt, neemt het risico van een elektrische schok toe.**
- d) **Misbruik het snoer niet. Gebruik het snoer nooit om het elektrische gereedschap te dragen, te trekken of los te koppelen. Houd het snoer uit de buurt van hitte, olie, scherpe randen of bewegende delen.** *Beschadigde of verwarde snoeren verhogen het risico op elektrische schokken.*
- e) **Als u een elektrisch apparaat buitenshuis gebruikt, gebruik dan een verlengsnoer dat geschikt is voor gebruik buitenshuis.** *Het gebruik van een snoer dat geschikt is voor gebruik buitenshuis vermindert het risico op elektrische schokken.*
- f) **Als het gebruik van een elektrisch gereedschap in een vochtige omgeving onvermijdelijk is, gebruik dan een met een aardlekschakelaar (RCD) beveiligde voeding.** *Het gebruik van een RCD vermindert het risico van elektrische schokken.*

#### 3) Persoonlijke veiligheid

- a) **Blijf alert, let op wat u doet en gebruik uw gezond verstand wanneer u een elektrisch gereedschap bedient. Gebruik geen elektrisch gereedschap als u moe bent of onder invloed van drugs, alcohol of medicijnen.** *Een moment van onoplettendheid tijdens het bedienen van elektrisch gereedschap kan leiden tot ernstig persoonlijk letsel.*
- b) **Gebruik persoonlijke beschermingsmiddelen. Draag altijd oogbescherming.** *Beschermende uitrusting zoals een stofmasker, veiligheidsschoenen met antislipzool, een veiligheidshelm of gehoorbescherming die in de juiste omstandigheden wordt gebruikt, zal persoonlijk letsel verminderen.*
- c) **Voorkom onbedoeld starten. Zorg dat de schakelaar in de uit-stand staat voordat u het apparaat op de stroombron en/of accu aansluit, oppakt of draagt.** *Het dragen van elektrisch gereedschap met uw*

*vinger op de schakelaar of het onder spanning zetten van elektrisch gereedschap met de schakelaar aan nodigt uit tot ongelukken.*

- d) **Verwijder elke stelsleutel of sleutel voordat u het elektrische apparaat aanzet.** *Een moersleutel of sleutel die aan een draaiend deel van het elektrische apparaat blijft zitten, kan leiden tot persoonlijk letsel.*
- e) **Ga niet te ver. Blijf altijd goed staan en in evenwicht. Zo kunt u het elektrische gereedschap in onverwachte situaties beter onder controle houden.**
- f) **Kleed u naar behoren. Draag geen losse kleding of sieraden. Houd uw haar en kleding uit de buurt van bewegende delen.** *Losse kleding, juwelen of lang haar kunnen in bewegende delen verstrikt raken.*
- g) **Als er voorzieningen aanwezig zijn voor de aansluiting van voorzieningen voor stofafzuiging en -opvang, zorg er dan voor dat deze worden aangesloten en correct worden gebruikt.** *Het gebruik van stofopvang kan stofgerelateerde gevaren verminderen.*
- h) **Zorg ervoor dat u niet zelfgenoegzaam wordt en de veiligheidsbeginselen van gereedschap negeert door vertrouwd te raken met het veelvuldig gebruik van gereedschap.** *Een onzorgvuldige handeling kan binnen een fractie van een seconde ernstig letsel veroorzaken.*

#### **4) Gebruik en onderhoud van elektrisch gereedschap**

- a) **Forceer het elektrische gereedschap niet. Gebruik het juiste elektrische gereedschap voor uw toepassing.** *Het juiste elektrische gereedschap zal het werk beter en veiliger doen op de snelheid waarvoor het is ontworpen.*
- b) **Gebruik het elektrische gereedschap niet als de schakelaar het niet in- en uitschakelt.** *Elk elektrisch apparaat dat niet met de schakelaar kan worden bediend, is gevaarlijk en moet worden gerepareerd.*
- c) **Haal de stekker uit het stopcontact en/of verwijder de accu, indien afneembaar, uit het elektrische apparaat voordat u het apparaat afstelt, accessoires verwisselt of het apparaat opbergt.** *Dergelijke preventieve veiligheidsmaatregelen verminderen het risico dat het elektrische apparaat per ongeluk wordt gestart.*
- d) **Bewaar ongebruikt elektrisch gereedschap buiten het bereik van kinderen en laat het niet bedienen door personen die niet bekend zijn met het elektrisch gereedschap of deze instructies.** *Elektrisch gereedschap is gevaarlijk in de handen van ongetrainde gebruikers.*
- e) **Onderhoud elektrisch gereedschap en toebehoren. Controleer op verkeerde uitlijning of vastzitten van bewegende delen, breuk van onderdelen en elke andere omstandigheid die de werking van het elektrische gereedschap kan beïnvloeden. Indien beschadigd, laat het elektrische apparaat repareren voordat u het gebruikt.** *Veel ongelukken worden veroorzaakt door slecht onderhouden elektrisch gereedschap.*
- f) **Houd snijgereedschap scherp en schoon.** *Goed onderhouden snijgereedschap met scherpe snijkanten zal minder snel vastlopen en is gemakkelijker te controleren.*
- g) **Gebruik het elektrische gereedschap, de accessoires en de bits enz. volgens deze instructies, rekening houdend met de werkomstandigheden en de uit te voeren werkzaamheden.** *Gebruik van het motorapparaat voor andere dan de bedoelde werkzaamheden kan leiden tot een gevaarlijke situatie.*
- h) **Houd handgrepen en grijpvlakken droog, schoon en vrij van olie en vet.** *Gladde handgrepen en grijpvlakken maken het onmogelijk het gereedschap in onverwachte situaties veilig te hanteren en onder controle te houden.*

#### **5) Service**

- a) **Laat uw elektrisch apparaat onderhouden door een gekwalificeerde reparateur die uitsluitend identieke vervangingsonderdelen gebruikt.**

*Zo blijft de veiligheid van het elektrisch gereedschap gewaarborgd.*

#### **Veiligheidsinstructies mixer**

- a) **Houd het gereedschap met beide handen vast aan de bedoelde handgrepen.** *Verlies van controle kan persoonlijk letsel veroorzaken.*
- b) **Zorg voor voldoende ventilatie bij het mengen van brandbare materialen om een gevaarlijke atmosfeer te voorkomen.** *Ontwikkeld dampen kunnen worden ingeademd of ontstoken door de vonken die het elektrische gereedschap produceert.*
- c) **Meng geen voedsel.** *Elektrisch gereedschap en toebehoren zijn niet ontworpen voor het verwerken van*

voedsel.

- d) **Houd het snoer uit de buurt van het werkgebied.** *Het snoer kan door de mixerkorf verstrikt raken.*
- e) **Zorg ervoor dat het mengvat stevig en veilig staat.** *Een vat dat niet goed is vastgezet, kan onverwacht bewegen.*
- f) **Zorg ervoor dat er geen vloeistof tegen de behuizing van het elektrische apparaat spat.** *Vloeistof die in het elektrische apparaat is gedrongen, kan schade veroorzaken en tot een elektrische schok leiden.*
- g) **Volg de instructies en waarschuwingen voor het te mengen materiaal.** *Het te mengen materiaal kan schadelijk zijn.*
- h) **Als het elektrische gereedschap in het te mengen materiaal valt, haal dan onmiddellijk de stekker uit het stopcontact en laat het elektrische gereedschap nakijken door een gekwalificeerde reparateur.** *In de emmer grijpen terwijl het apparaat nog is aangesloten kan leiden tot elektrische schokken.*
- i) **Grijp niet met uw handen in het mengvat en steek er geen andere voorwerpen in tijdens het mengen.** *Contact met de mengkorf kan leiden tot ernstig persoonlijk letsel.*

j) **Het apparaat alleen in het mengvat opstarten en laten draaien.** De mengkorf kan ongecontroleerd doorbuigen of ronddraaien.

In deze gebruiksaanwijzing / op het toestel kunnen de volgende pictogrammen worden gebruikt:



**WAARSCHUWING** - Om het risico op letsel te beperken, moet de gebruiker de gebruiksaanwijzing lezen.



Werk niet met asbesthoudend materiaal, draag een stofmasker



Draag oogbescherming Draag gehoorbescherming

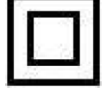

Apparaat van klasse II



Gooi verpakking en apparaat weg in een milieuvriendelijk!

### 3. PROPER GEBRUIK

Het apparaat is alleen bedoeld voor het mengen van beton, cement of verf. Onjuist gebruik kan het apparaat beschadigen. Elk ander gebruik of wijziging van het apparaat wordt beschouwd als oneigenlijk gebruik en kan leiden tot een aanzienlijk risico op ongevallen. De fabrikant aanvaardt geen aansprakelijkheid voor verlies of schade als gevolg van oneigenlijk gebruik. Het apparaat is niet bedoeld voor commercieel gebruik.

### 4. HET PRODUCT

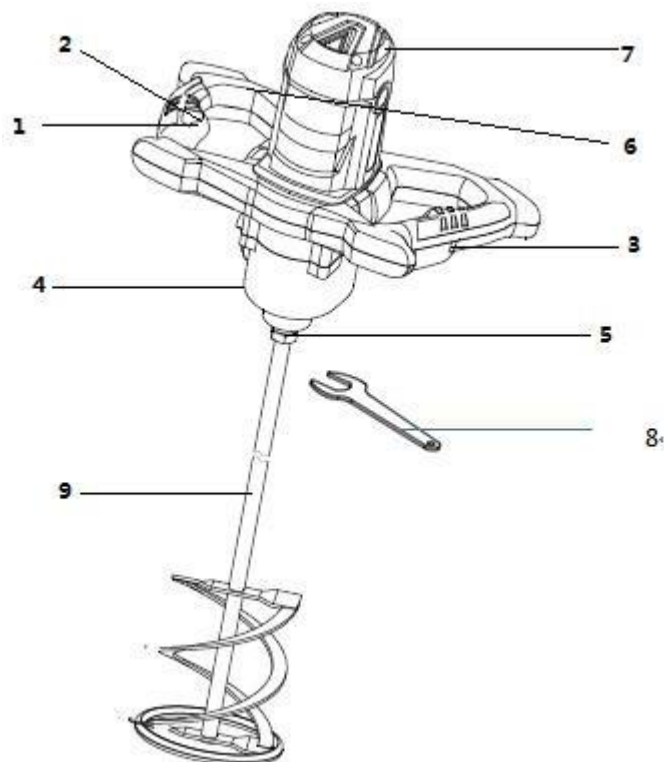

- |                             |                        |
|-----------------------------|------------------------|
| 1. ON / OFF schakelaar      | 6. Extra handvat       |
| 2. Schakelaarslot           | 7. Ventilatieopeningen |
| 3. Snelheidsregelaar        | 8. Sleutel             |
| 4. Snelheidskeuzeschakelaar | 9. Klopper             |
| 5. Gereedschaphouder        |                        |

## Inbegrepen items

2 sleutels

1 Gebruiksaanwijzing

## Technische gegevens

Nom. Spanning:	230 -240V ~ 50 Hz
Nominaal vermogen:	1800W
Onbelaste snelheid:	I: 180-400/min, II: 300-700/min
Spindelgrootte	M14
Klopper	ø 160 mm
Gewicht	4.45 kg
Beschermingsklasse:	II /
Beschermingsgraad	IPX0

## Geluids- en trillingsgegevens:

Waarden bepaald volgens EN 62841

Het geluidsdruk niveau (LpA) van het toestel is typisch 87, 6 dB (A). Onzekerheid K = 3 dB

Het geluidsvermogensniveau (LwA) van het toestel is gewoonlijk 98,6 dB (A). Onzekerheid K = 3 dB



### Draag gehoorbescherming!

Max. Trillingsemisiewaarde is 5,187 m/s<sup>2</sup>; Onzekerheid K = 1,5 m/s<sup>2</sup>

Informatie:

- De opgegeven totale trillingswaarde is gemeten volgens een standaard beproevingsmethode en mag worden gebruikt om het ene instrument met het andere te vergelijken;
- De aangegeven totale trillingswaarde kan ook worden gebruikt voor een voorlopige beoordeling van de blootstelling. Waarschuwing:
- De trillingsemisie tijdens het werkelijke gebruik van het elektrische gereedschap kan verschillen van de opgegeven totale waarde, afhankelijk van de wijze waarop het gereedschap wordt gebruikt;
- moeten veiligheidsmaatregelen ter bescherming van de bediener worden vastgesteld die gebaseerd zijn op een schatting van de blootstelling in de werkelijke gebruiksomstandigheden (rekening houdend met alle delen van de gebruikscyclus, zoals de tijd dat het gereedschap is uitgeschakeld en de tijd dat het stationair draait, naast de trekker).

## Let op nutsvoorzieningen!

GEVAAR! Zorg ervoor dat u geen elektrische kabels, gas- of waterleidingen raakt wanneer u met de elektrische voeding werkt. Controleer een muur met een geschikte detector voordat u boort of sleuven zaagt.

## Originele accessoires / hulpstukken

Gebruik alleen de in de gebruiksaanwijzing beschreven accessoires en hulpstukken.

Het gebruik van andere dan in de gebruiksaanwijzing aanbevolen gereedschappen of accessoires kan leiden tot letsel.



**WAARSCHUWING! GEVAAR VOOR LETSEL!** Schakel het apparaat uit en trek de stekker uit het stopcontact voordat u werkzaamheden aan het apparaat uitvoert.

### Het plaatsen van een garde

OPMERKING: Gebruik uitsluitend whisky's met de gespecificeerde diameter.

- Schroef de garde met schroefdraad (M14) zo ver mogelijk in het gereedschap.
- Draai de garde goed vast met een steeksleutel.

### Eerste gebruik

De netspanning op het stopcontact moet overeenkomen met de gegevens op het typeplaatje op het apparaat.

## 6. OPERATIE

---

Onjuist gebruik kan het instrument beschadigen. Neem daarom deze instructies in acht:

- Gebruik een gereedschap tot de opgegeven diameter.
- Belast het gereedschap zodanig dat het toerental niet aanzienlijk daalt of dat het stopt.

Controleer of de gegevens op het typeplaatje overeenkomen met de werkelijke netspanning.

### In- en uitschakelen

- Om het gereedschap in te schakelen houdt u de vergrendelknop van de schakelaar ingedrukt. Houd vervolgens de aan/uit-schakelaar (1) ingedrukt. De vergrendelknop kan worden losgelaten.
- Als u de aan/uit-schakelaar loslaat, wordt het gereedschap uitgeschakeld.

### Traploos instelbare snelheid

Twee toerentalbereiken kunnen worden voorgeselecteerd met de snelheidskeuzeschakelaar (4):

Versnelling 1 180-400 /min

Versnelling 2 300-700 /min

De vereiste snelheid hangt af van het soort materiaal dat wordt gemengd en het verdient aanbeveling dit te verifiëren aan de hand van een praktische test.

## 7. ONDERHOUD REINIGING EN OPSLAG

---

### WAARSCHUWING! GEVAAR VOOR LETSEL!

Schakel het apparaat uit en trek de stekker uit het stopcontact voordat u werkzaamheden aan het apparaat uitvoert. Correct onderhoud van het apparaat kan de levensduur verlengen;

Het menggereedschap moet worden gereinigd als het werk klaar is of als het lange tijd niet wordt gebruikt; gebruik een doek om het apparaat schoon te maken.

Normaal gesproken kan het stromende water of zand het menggereedschap goed reinigen. Gebruik in geen geval benzine of sterke oplosmiddelen. Er mogen geen vloeistoffen in het apparaat komen.

Forceer geen mechanische spanning in de machine, zoals pond, omdat het onvermijdelijk beschadigd zal zijn; De het mengen schacht moet altijd antipollution zijn; het schroefdraadgat moet altijd beschermend dekking worden gezet;

De ontluchting van het motorhuis mag niet worden afgedekt wanneer de machine in werking is, er mogen zich geen brandbare materialen in de machine bevinden; de ontluchting moet vaak worden schoongemaakt; Bewaar het apparaat en de accessoires in een droge ruimte, ook buiten het bereik van kinderen. Alleen originele onderdelen mogen in dit apparaat worden gebruikt.

De koolborstel moet worden gecontroleerd en onderhouden als de machine tot 60 uur in bedrijf is, vervang de borstel tijdig als de borstel versleten is.

Draai eerst de koolborstelkap los, trek de koolborstel eruit en vervang deze (vervang altijd de twee borstels tegelijk), schroef de koolborstelkap vast.

#### Dienstencentrum

**WAARSCHUWING! Laat uw apparaat uitsluitend repareren door gekwalificeerd vakpersoneel en gebruik uitsluitend originele onderdelen van de fabrikant.** Zo blijft uw apparaat veilig in gebruik.

**WAARSCHUWING! Als het netsnoer van dit elektrisch apparaat beschadigd is, moet het worden vervangen door een speciaal daarvoor bestemd netsnoer dat verkrijgbaar is via de serviceorganisatie.**

## 8. DISPOSAL

---

De verpakking bestaat volledig uit milieuvriendelijke materialen die bij een plaatselijk recyclingcentrum kunnen worden gedeponeerd.



■ Elektrische producten mogen niet samen met huishoudelijke producten worden weggegooid. Volgens de Europese Richtlijn 2012/19/EU betreffende afgedankte elektrische en elektronische apparatuur en de omzetting daarvan in nationaal recht, moeten gebruikte elektrische producten apart worden ingezameld en afgevoerd naar daartoe bestemde inzamelpunten. Neem contact op met uw gemeente of dealer voor advies over recycling.

## 9. EG-VERKLARING VAN OVEREENSTEMMING

---



EG-verklaring van  
overeenstemming

### **BUILDER SAS**

32, rue Aristide Bergès - ZI 31270 Cugnaux - Frankrijk verklaren dat de  
machine

**Benaming: ELECTRIC MIXER**

**Model: FM1800**

Serienummer: 20210523981-20210525180

Is in overeenstemming met de Europese  
richtlijnen: Machinerichtlijn 2006/42/EG

EMC-richtlijn 2014/35/EU

**RoHS-richtlijn 2011/65/UE+(EU) 2015/863**

Dit product is ook in overeenstemming met de volgende

normen: EN 62841-1: 2015

EN 62841-2-10: 2017

EN 55014-1: 2017

EN 55014-2: 2015

EN61000-3-2: 2014

EN61000-3-2: 2019

EN 61000-3-3: 2013

EN 61000-3-3: 2013 +A11:2019

Philippe MARIE / PDG

Cugnaux, le 21/01/2020

Verantwoordelijke voor het technisch dossier: De heer Olivier Patriarca

## 10. GARANTIE



### GARANTIE

De fabrikant garandeert het product tegen materiaal- en fabricagefouten gedurende een periode van 2 jaar vanaf de datum van de oorspronkelijke aankoop. De garantie geldt alleen als het product voor huishoudelijk gebruik is bestemd. De garantie geldt niet voor defecten als gevolg van normale slijtage.

De fabrikant stemt ermee in om onderdelen die door de aangewezen distributeur als defect zijn aangemerkt, te vervangen. De fabrikant is niet verantwoordelijk voor de gehele of gedeeltelijke vervanging van de machine en/of de daaruit voortvloeiende schade.

#### De garantie dekt geen storingen als gevolg van:

- onvoldoende onderhoud.
- abnormale montage, afstelling of werking van het product.
- onderdelen die aan normale slijtage onderhevig zijn.

#### De garantie geldt niet voor:

- verzend- en verpakingskosten.
- het gereedschap gebruiken voor een ander doel dan waarvoor het is ontworpen.
- het gebruik en onderhoud van de machine op een manier die niet in de gebruikershandleiding staat beschreven.

Vanwege ons beleid van voortdurende productverbetering behouden wij ons het recht voor specificaties te wijzigen of aan te passen zonder voorafgaande kennisgeving. Bijgevolg kan het product afwijken van de informatie die het bevat, maar een wijziging zal zonder kennisgeving worden doorgevoerd indien deze wordt erkend als een verbetering van de voorgaande eigenschap.

### LEES DE HANDLEIDING ZORGVULDIG DOOR VOORDAT U HET APPARAAT GEBRUIKT.

Vermeld bij het bestellen van reserveonderdelen het onderdeelnummer of de code, deze vindt u in de onderdelenlijst in deze handleiding. Bewaar de aankoopbon; zonder deze is de garantie ongeldig. Om u te helpen met uw product, nodigen wij u uit om telefonisch of via onze website contact met ons op te nemen:

- **+33 (0)9.70.75.30.30**

- <https://services.swap-europe.com/contact>

U moet een "ticket" aanmaken via het webplatform.

- Registreer of maak een account aan.
- Vermeld de referentie van het gereedschap.
- Kies het onderwerp van uw verzoek.
- Beschrijf uw probleem.
- Voeg deze bestanden bij: factuur of kassabon, foto van het identificatieplaatje (serienummer), foto van het onderdeel dat u nodig hebt (bijvoorbeeld: pinnen op de transformatorstekker die gebroken zijn).



# 11. PRODUCTSTORING

## WAT MOET IK DOEN ALS MIJN MACHINE KAPOT GAAT?

### Als u uw product in een winkel heeft gekocht:

- a) Maak de brandstoftank leeg.
- b) Zorg ervoor dat uw machine compleet is met alle meegeleverde accessoires, en schoon! Als dit niet het geval is, zal de reparateur de machine weigeren.

Ga naar de winkel met de complete machine en met de kassabon of factuur.

### Als je je product op een website hebt gekocht:

- a) Maak de brandstoftank leeg.
- b) Zorg ervoor dat uw machine compleet is met alle meegeleverde accessoires, en schoon! Als dit niet het geval is, zal de reparateur de machine weigeren.
- c) Maak een SWAP-Europe serviceticket aan op de site: <https://services.swap-europe.com> Bij het maken van de aanvraag op SWAP-Europe moet u de factuur en de foto van het typeplaatje (serienummer) bijvoegen.
- d) Neem contact op met het reparatiestation om er zeker van te zijn dat het beschikbaar is voordat u de machine afgeeft.

Ga naar het reparatiestation met de complete machine verpakt, vergezeld van de aankoopfactuur en het ondersteuningsformulier van het station dat kan worden gedownload nadat de serviceaanvraag is ingevuld op de site van SWAP-Europe.

Voor machines met een defecte motor van de fabrikanten BRIGGS & STRATTON, HONDA en RATO.

Reparaties worden uitgevoerd door erkende motorfabrikanten van deze fabrikanten, zie hun site:

- <http://www.briggsandstratton.com/eu/fr>
- <http://www.honda-engines-eu.com/fr/service-network-page;jsessionid=5EE8456CF39CD572AA2AEEDFD290CDAE>
- <https://www.rato-europe.com/it/service-network>

**Bewaar uw originele verpakking om uw machine na verkoop te kunnen retourneren of verpak uw machine met een soortgelijke kartonnen doos met dezelfde afmetingen.**

**Voor elke vraag betreffende onze dienst na verkoop kunt u een aanvraag indienen op onze website [https:// services.swap-europe.com](https://services.swap-europe.com).**

**Onze hotline blijft bereikbaar op +33 (9) 70 75 30 30.**



# 12. UITSLUITING VAN GARANTIE

## DE GARANTIE DEKT NIET:

- Opstarten en instellen van het product.
- Schade als gevolg van normale slijtage van het product.
- Schade als gevolg van onjuist gebruik van het product.
- Schade als gevolg van montage of ingebruikname die niet in overeenstemming is met de gebruikershandleiding.
- Storingen met betrekking tot de carburatie na 90 dagen en vervuiling van carburateurs.
- Periodieke en standaard onderhoudsbeurten.
- Acties van wijziging en demontage die rechtstreeks de garantie doen vervallen.
- Producten waarvan de oorspronkelijke authenticatiemarkering (merk, serienummer) is aangetast, gewijzigd of teruggetrokken.
- Vervanging van verbruiksgoederen.
- Het gebruik van niet-originele onderdelen.
- Breuk van onderdelen als gevolg van schokken of projecties.
- Accessoires storingen.
- Defecten en hun gevolgen die verband houden met een externe oorzaak.
- Verlies van onderdelen en verlies door onvoldoende schroeven.
- Snijdende onderdelen en eventuele schade door het loskomen van onderdelen.
- Overbelasting of oververhitting.
- Slechte kwaliteit van de voeding: defecte spanning, spanningsfout, enz.
- Schade als gevolg van het niet kunnen genieten van het product gedurende de reparatieperiode en meer in het algemeen de kosten in verband met de immobilisatie van het product.
- De kosten van een second opinion vastgesteld door een derde partij na een schatting door een SWAP-Europe reparatiestation.
- Het gebruik van een product dat een defect of een breuk zou vertonen die niet onmiddellijk werd gemeld en/of hersteld met de diensten van SWAP-Europe.
- Verslechtering door vervoer en opslag\*.
- Lanceerders na 90 dagen.
- Olie, benzine, vet.
- Schade als gevolg van het gebruik van niet-conforme brandstoffen of smeermiddelen.

\* In overeenstemming met de vervoerswetgeving moet schade in verband met het vervoer binnen 48 uur aan de vervoerders worden gemeld. uur na vaststelling per aangetekende brief met ontvangstbevestiging. Dit document is een aanvulling op uw aankondiging, een niet-limitatieve lijst.

**Opgelet:** alle bestellingen moeten worden gecontroleerd in aanwezigheid van de bezorger. In geval van weigering door de bezorger moet u de levering gewoon weigeren en uw weigering melden.

**Herinnering:** de reserves sluiten de kennisgeving per aangetekende brief met ontvangstbevestiging binnen 72 dagen niet uit. uren.

### **Informatie:**

Thermische apparaten moeten elk seizoen worden overwinterd (service beschikbaar op de site van SWAP-

Europe). De batterijen moeten worden opgeladen voordat ze worden opgeslagen.